

# Glassworker GW 625

Der stärkste seiner Klasse

## GW 625

L Art.-Nr.: 105165

- » Tragkraft max. 625 kg
- » Vertikale Montage bis 3,10 m
- » Überkopfmontage bis 3,60 m
- » Individuell konfigurierbare Saugereinheit
- » Automatische Winkelkorrektur inkl. Niveaueingleich
- » Serienmäßige Funkfernbedienung für Hebeam und Sauganlage
- » Optische Darstellung aller Abfragen in der Funkfernbedienung
- » Selbstüberwachendes System



Technische Daten	
Tragkraft	625 kg
Gesamtgewicht	1.190 kg
Leergewicht	890 kg (ohne Gegengewichte)
Gesamthöhe	1.740 mm
Gesamtbreite	830 mm
Gesamtlänge	2.140 mm
Kippen der Sauganlage bei waagerechten Hebeam	95° nach vorne / 45° nach hinten
Seitenverschiebung	+/- 50 mm direkt an der Sauganlage
Ladestrom	230 Volt
Batterien	24 V / 2x 150 Ah
Frontantrieb	2000 Watt
Vakuumsaugsystem	echtes Zweikreis-System
Saugteller	4x Ø 400 mm / 2x Ø 300 mm



Der Glassworker GW 625 verfügt über eine serienmäßige Funkfernbedienung.

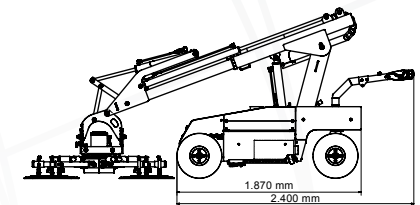
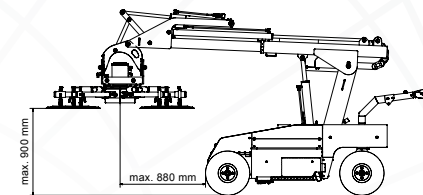
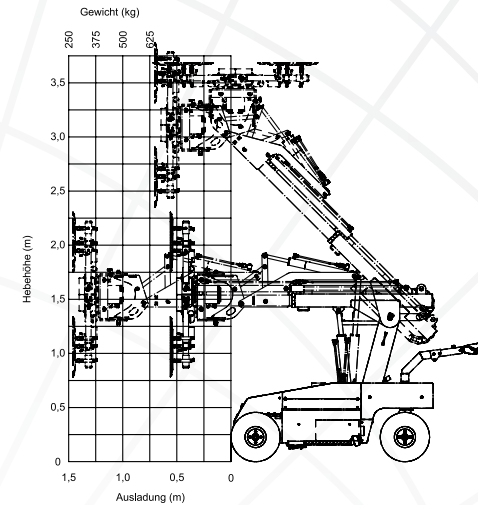

### » Transportstellung

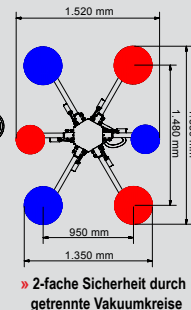
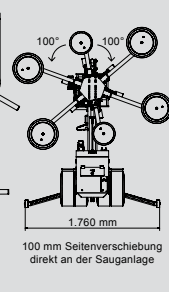
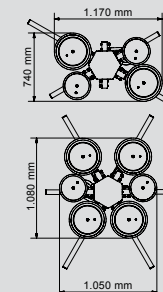
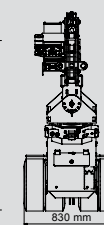
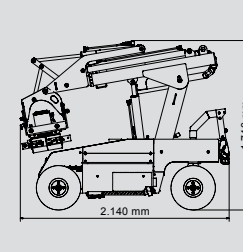

» 2-fache Sicherheit durch getrennte Vakuumkreise